

**ÉCOLE**

**Protection**

Equip'Urbain - Août 2022

## BARRIÈRE ÉCOLE

### DESCRIPTION PRODUIT

- Barrière grande longueur.
- Lisse en tube acier Ø 50 ép. 2 mm.
- Pieds centrale tube acier Ø 50 ép. 2 mm.

### POIDS ET DIMENSIONS

Poids : 22 kg.

Dimensions : L. 3650 x l. 50 x H. 1300 mm.

### TRAITEMENT DE SURFACE

Traitement anti-corrosion : Galvanisation à chaud.

### DESSIN TECHNIQUE

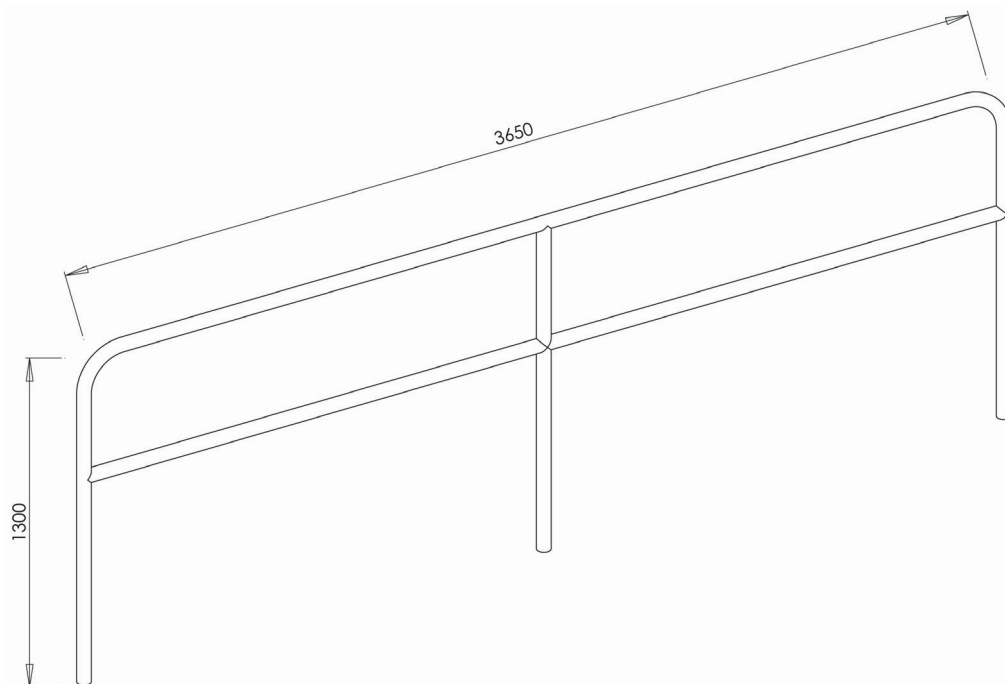

[www.equip-urbain.com](http://www.equip-urbain.com)

8 et 10, rue Lavoisier

77400 Lagny-sur-Marne

S.A.S. AU CAPITAL DE 342 000 € - SIRET 304 101 595 00037 APE 4669C - RCS MEAUX B304 101 595 - N° TVA FR 09 304 101 595

**01 64 30 54 04**